

Klima-uređaj

Korisnički priručnik

AR**MSFP**

- Hvala vam što ste kupili Samsung klima-uređaj.
- Pre nego što počnete da koristite uređaj, pažljivo pročitajte ovaj korisnički priručnik i sačuvajte ga za kasnije korišćenje.



SAMSUNG

Sadržaj

Informacije za bezbedan rad	4
Informacije za bezbedan rad	4
Kratak pregled	12
Pregled unutrašnje jedinice	12
Ekran	
Pregled daljinskog upravljača	13
Stavljanje baterija	
Korišćenje daljinskog upravljača	14
Radni režimi	
Regulacija temperature	
Regulacija brzine ventilatora	
Regulacija smera strujanja vazduha	
Snažne i pametne karakteristike	16
Korišćenje hlađenja	16
Režim Cool	
Funkcija hlađenja 2-Step	
Korišćenje isušivanja	17
Režim Dry	
Korišćenje grejanja	18
Režim Heat	
Brze i pametne karakteristike	19
Režim Auto	
Režim Fan	
Funkcija Fast	
Funkcija Comfort	
Funkcija zvučnog signala	
Funkcija Quiet	
Funkcije za uštedu energije	22
Korišćenje koje štedi energiju	22
Funkcija Single user	
Funkcija vremenskog uključivanja/isključivanja	
Funkcija good'sleep	

Čišćenje i održavanje

25

Kratak pregled čišćenja

25

Rešavanje problema

27



Pravilno odlaganje ovog proizvoda (Odlaganje električne i elektronske opreme)

(Primenjuje su u zemljama sa odvojenim sistemima za prikupljanje otpada)

Ovo obeležje na proizvodu, dodaci ili dokumentacija označavaju to da proizvod i njegovi elektronski dodaci (npr. punjač, slušalice, USB kabl) ne bi smeli da se odlažu zajedno sa ostalim otpadom iz domaćinstva, kada im istekne vek trajanja. Da biste sprečili moguće ugrožavanje čovekove okoline ili ljudskog zdravlja usled nekontrolisanog odlaganja, odvojite ove proizvode od ostalog otpada i odgovorno ga reciklirajte kako biste promovisali trajnu ponovnu upotrebu materijalnih resursa.

Kućni korisnici treba da se obrate prodavcu kod koga su kupili ovaj proizvod ili lokalnoj državnoj ustanovi kako bi se upoznali sa detaljima o mestu i načinu na koji mogu da izvrše recikliranje ovih proizvoda koje će biti bezbedno po čovekovu okolinu.

Poslovni korisnici treba da se obrate dobavljaču i provere uslove i odredbe ugovora o kupovini. Ovaj proizvod i njegovi elektronski dodaci prilikom odlaganja ne treba da se mešaju sa ostalim komercijalnim otpadom.



Ispravno deponovanje baterija

(Primenjuje su u zemljama sa odvojenim sistemima za prikupljanje otpada)

Ovaj simbol na bateriji, uputstvu ili pakovanju znači da te baterije, ili drugi proizvod, kada se istroše ne treba bacati sa ostalim otpacima iz domaćinstva. Ukoliko je označeno hemijskim simbolima Hg, Cd ili Pb, to znači da te baterije sadrže živu, kadmijum ili olovo iznad referenci EC direktive 2006/66. Ukoliko se ne deponuju pravilno, ove baterije mogu biti štetne po životnu sredinu.

Kako biste očuvali prirodne resurse i promovisali reciklažu materijala, molimo vas da ih odvojite od ostalog otpada i da ih vratite preko lokalnog besplatnog sistema za povraćaj baterija.

Informacije o naporima kompanije Samsung da doprinese očuvanju životne sredine i o specifičnim zakonskim obavezama u pogledu proizvoda, npr. Direktivi o registraciji, evaluaciji, autorizaciji i restrikcijama hemikalija (REACH), potražite na sledećoj adresi: samsung.com/uk/aboutsamsung/samsungelectronics/corporatecitizenship/data_corner.html

Informacije za bezbedan rad

Pre nego što počnete da koristite novi klima-uređaj, detaljno pročitajte ovaj priručnik da biste znali kako da bezbedno i efikasno koristite veliki broj opcija i funkcija svog novog uređaja.





Navedena uputstva za rad obuhvataju razne modele, zbog čega se karakteristike vašeg klima-uređaja mogu malo razlikovati od onih opisanih u ovom priručniku. Ako imate bilo kakva pitanja, pozovite najbliži kontakt-centar ili potražite pomoć i informacije na www.samsung.com.

UPOZORENJE

Opasnost ili nebezbedno rukovanje koje može dovesti do teških povreda ili smrti.

OPREZ

Opasnost ili nebezbedno rukovanje koje može dovesti do lakših povreda ili materijalne štete.

- | | |
|--|--|
|  Sledite uputstva. |  NE pokušavajte. |
|  Proverite da li je mašina uzemljena da biste izbegli električni udar. | |
|  Isključite napajanje. |  NE rasklapajte. |

UGRADNJA

UPOZORENJE

 **Koristite napojni kabl koji zadovoljava specifikacije ovog ili zahtevnijeg proizvoda i koristite ga samo za ovaj aparat. Osim toga, ne koristite produžni kabl.**

- Produžavanje napojnog kabla može da dovede do električnog udara ili požara.
- Ne koristite električni transformator. To može da izazove električni udar ili požar.

- Ako se promeni napon/frekvencija/nominalna struja, može da dođe do požara.

Ovaj aparat mora da ugradi kvalifikovani tehničar ili servisna firma.

- U suprotnom, može da dođe do električnog udara, požara, eksplozije, problema u radu proizvoda ili povreda, kao i do poništavanja garancije ugrađenog proizvoda.

Postavite izolacioni prekidač pored klima-uređaja (ali ne na ploče klima-uređaja), kao i namenski automatski prekidač za klima-uređaj.

- U suprotnom, može da dođe do električnog udara ili požara.

Dobro pričvrstite spoljašnju jedinicu tako da njen električni deo ne bude izložen.

- U suprotnom, može da dođe do električnog udara, požara, eksplozije ili problema u radu proizvoda.

 **Ne postavljajte ovaj aparat blizu grejača ili zapaljivog materijala. Ne postavljajte ovaj aparat na vlažnim, masnim ili prašnjavim mestima, kao ni na mestima direktno izloženim sunčevoj svetlosti i vodi (ili kiši). Ne postavljajte ovaj aparat na mestima na kojima gas može da iscuri.**

- To može da izazove električni udar ili požar.

Nikada ne postavljajte spoljašnju jedinicu na mesto sa koga može da padne, kao što je visok spoljašnji zid.

- Ako spoljašnja jedinica padne, to može da dovede do povreda, smrti ili materijalne štete.

 **Ovaj aparat mora da bude pravilno uzemljen. Aparat ne sme da bude uzemljen preko cevi za gas, plastične cevi za vodu ili telefonske linije.**

- U suprotnom, može da dođe do električnog udara, požara i eksplozije.
- Koristite utikač sa uzemljenjem.

 **OPREZ**

- ❗ **Pokrijte klima uređaj PE VREĆOM nakon postavke, i uklonite je kada pokrenete klima uređaj.**

Postavite aparat na ravan i tvrd pod koji može da izdrži njegovu težinu.

- U suprotnom, može da dođe do prekomernih vibracija, buke ili problema u radu proizvoda.

Pravilno postavite odvodno crevo da bi voda pravilno oticala.

- U suprotnom, može da dođe do preliivanja vode i materijalne štete. Ne priključujte odvod na cevi za otpadnu vodu jer naknadno mogu da se jave neprijatni mirisi.

Prilikom postavljanja spoljašnje jedinice pravilno priključite odvodno crevo da bi voda pravilno oticala.

- Voda koja nastaje prilikom grejanja spoljašnje jedinice može da se prelije i napravi materijalnu štetu. Ako zimi dođe do stvaranja i pucanja leda, to može da dovede do povreda, smrti ili materijalne štete.

ELEKTRIČNO NAPAJANJE

 **UPOZORENJE**

- ❗ **Ako je automatski prekidač oštećen, pozovite najbliži servisni centar.**
- ⊘ **Ne vucite i ne savijajte napojni kabl previše. Ne uvijajte i ne vezujte napojni kabl. Ne kačite napojni kabl preko metalnih predmeta, ne stavljajte teške predmete na njega, ne provlačite ga između predmeta i ne gurajte ga u prostor iza aparata.**
 - To može da izazove električni udar ili požar.

OPREZ

 Kada duže vreme ne koristite klima-uređaj ili prilikom oluje sa grmljavinom/sevanjem, napajanje treba da bude isključeno preko automatskog prekidača.

- U suprotnom, može da dođe do električnog udara ili požara.

KORIŠĆENJE

UPOZORENJE

 Ako je uređaj poplavljen, pozovite najbliži servisni centar.

- U suprotnom, može da dođe do električnog udara ili požara.

Ako aparat počne da stvara čudne zvuke, miris paljevine ili dim, odmah isključite napajanje i pozovite najbliži servisni centar.

- U suprotnom, može da dođe do električnog udara ili požara.

Ako procuri gas (kao što je propan, tečni naftni gas itd.), odmah provetrite prostoriju ne dodirujući napojni kabl. Ne dodirujte ni aparat ni napojni kabl.

- Ne koristite ni ventilator.
- Varnica može da dovede do eksplozije ili požara.

Da biste ponovo postavili klima-uređaj, pozovite najbliži servisni centar.

- U suprotnom, može da dođe do problema u radu proizvoda, curenja vode, električnog udara ili požara.
- Isporuka proizvoda nije obezbeđena. Ako proizvod ponovo postavljate na drugo mesto, biće naplaćeni dodatni troškovi i instalaciona taksa.
- Obavezno pozovite najbliži servisni centar ako želite da postavite proizvod na nestandardno mesto, kao što je industrijska zona ili mesto u blizini obale gde je on izložen soli u vazduhu.

⊘ Ne dirajte automatski prekidač mokrim rukama.

- To može da izazove električni udar.

Ne isključujte klima-uređaj pomoću automatskog prekidača dok radi.

- Ako isključite, pa ponovo uključite klima-uređaj pomoću automatskog prekidača, može da nastane varnica i da dođe do električnog udara ili požara.

Nakon što otpakujete klima-uređaj, odložite sav materijal za pakovanje van domašaja dece jer može da bude opasan po njih.

- Ako dete navuče kesu preko glave, može da se uguši.

Ne dirajte krilce za strujanje vazduha rukama ili prstima kada uređaj greje.

- To može da izazove električni udar ili opekotine.

Ne gurajte prste ili strane materije u ulaz/izlaz za vazduh na klima-uređaju.

- Posebno vodite računa da deca ne guraju prste u proizvod jer mogu da se povrede.

Ne udarajte po klima-uređaju i ne vucite ga prekomernom silom.

- To može da izazove požar, povrede ili probleme u radu proizvoda.

Ne postavljajte nikakav predmet blizu spoljašnje jedinice preko koga bi deca mogla da se popnu na mašinu.

- To može da izazove teške povrede kod dece.

Ne koristite klima-uređaj preterano dugo na slabo provetrenim mestima ili blizu onemoćalih osoba.

- To može da bude opasno zbog nedostatka kiseonika, pa je potrebno da otvorite prozor bar jedanput svakog sata.

 **Ako bilo kakva strana supstanca, kao što je voda, uđe u aparat, isključite napajanje i pozovite najbliži servisni centar.**

- U suprotnom, može da dođe do električnog udara ili požara.

 **Ne pokušavajte sami da popravite, rasklopite ili modifikujete aparat.**

- Ne koristite nikakav drugi osigurač (od bakra, čelične žice itd.), već samo standardni.
- U suprotnom, može da dođe do električnog udara, požara, problema u radu proizvoda ili povreda.

 **OPREZ**

 **Ne postavljajte predmete ili uređaje ispod unutrašnje jedinice.**

- Kapljanje vode iz unutrašnje jedinice može da dovede do požara ili materijalne štete.

Najmanje jednom godišnje proverite da montažni okvir spoljašnje jedinice nije napukao.

- U suprotnom, može da dođe do povreda, smrti ili materijalne štete.
- Da ne bi došlo do povreda, promenite smer krilaca za horizontalno strujanje vazduha nakon što zaustavite pomeranje krilca za vertikalno strujanje vazduha.

Maksimalna električna struja je izmerena prema IEC standardu za bezbednost, a električna struja prema ISO standardu za energetske efikasnost.

 **Nije dozvoljeno da stojite na aparatu ni da na njega stavljate bilo šta (rublje, upaljene sveće, upaljene cigarete, sudove, hemikalije, metalne predmete itd.).**

- To može da izazove električni udar, požar, probleme u radu proizvoda ili povrede.

Ne rukujte aparatom ako su vam ruke mokre.

- To može da izazove električni udar.

Ne prskajte površinu aparata isparljivim materijama kao što je insekticid.

- Osim što su štetne po ljude, mogu da izazovu električni udar, požar ili probleme u radu proizvoda.

Ne pijte vodu iz klima-uređaja.

- Ta voda može da bude štetna po ljude.

Ne udarajte po daljinskom upravljaču i ne pokušavajte da ga rasklopite.

Ne dodirujte cevi priključene na proizvod.

- To može da izazove opekotine ili povrede.

Ne koristite klima-uređaj za održavanje precizne opreme, hrane, životinja, biljaka ili kozmetike ili u bilo koje druge nestandardne svrhe.

- To može da izazove materijalnu štetu.

Izbegavajte da dugo izlažete ljude, životinje ili biljke direktnom strujanju vazduha iz klima-uređaja.

- To može da škodi ljudima, životinjama i biljkama.

Nije predviđeno da ovim aparatom upravljaju osobe (uključujući decu) sa smanjenim fizičkim, čulnim ili mentalnim sposobnostima ili osobe koje nemaju iskustvo i znanje za to, osim ako nisu pod nadzorom ili ako im uputstva za korišćenje aparata ne daje osoba odgovorna za njihovu bezbednost. Deca treba da budu pod nadzorom da se ne bi igrala aparatom.

Za korišćenje u Evropi: Ovaj uređaj mogu koristiti deca od 8 godina i starija, kao i osobe sa smanjenim fizičkim, senzornim ili mentalnim sposobnostima ili manjkom iskustva i znanja, pod uslovom da su svesni potencijalnih opasnosti i da ih odgovorna

osoba nadzire ili im je dala uputstva za bezbedno korišćenje uređaja. Deca ne smeju da se igraju sa uređajem. Čišćenje i održavanje uređaja ne smeju da obavljaju deca bez nadzora odraslih.

ČIŠĆENJE

UPOZORENJE

 **Ne koristite direktan mlaz vode da biste očistili aparat. Ne koristite benzen, razređivač ili alkohol da biste očistili aparat.**

- To može da izazove gubitak boje, deformacije, oštećenja, električni udar ili požar.

Pre čišćenja ili održavanja aparata, isključite napajanje i sačekajte da se ventilator zaustavi.

- U suprotnom, može da dođe do električnog udara ili požara.

OPREZ

 **Pažljivo čistite površinu izmenjivača toplote spoljašnje jedinice jer ima oštre ivice.**

- To treba da obavi kvalifikovani tehničar – obratite se svom monteru ili servisnom centru.

 **Ne čistite unutrašnjost klima-uređaja sami.**

- Pozovite najbliži servisni centar da vam očisti unutrašnjost aparata.
- Čišćenje filtera je objašnjeno u odeljku „Kratak pregled čišćenja“.
- U suprotnom, može da dođe do štete, električnog udara ili požara.
- Pazite da se ne povredite na oštre ivice na površini izmenjivača toplote kada njime rukujete.

Pregled unutrašnje jedinice

Stvarni proizvod se može malo razlikovati od onog prikazanog na donjoj slici.

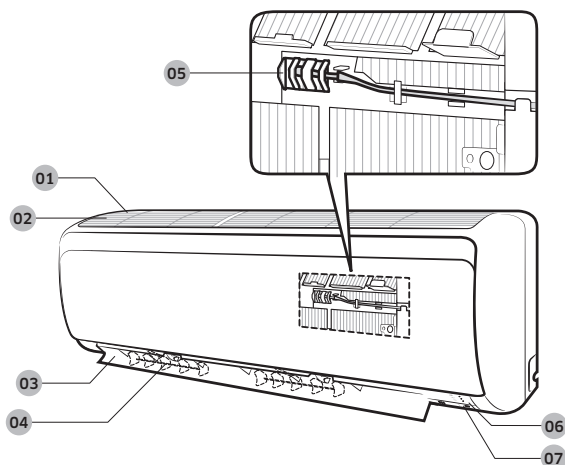

- 01** Dovod za vazduh
- 02** Filter za vazduh
- 03** Krilca za strujanje vazduha (nagore i nadole)
- 04** Krilca za strujanje vazduha (nalevo i nadesno)
- 05** Senzor sobne temperature
- 06** Ekran
- 07** Dugme za napajanje/
prijemnik za daljinski upravljač

Ekran

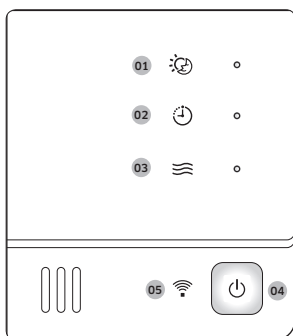

- 01** Indikator funkcije good'sleep
- 02** Indikator tajmera
Indikator automatskog čišćenja
- 03** Indikator rada
- 04** Dugme za napajanje
- 05** Prijemnik za daljinski upravljač

Pregled daljinskog upravljača

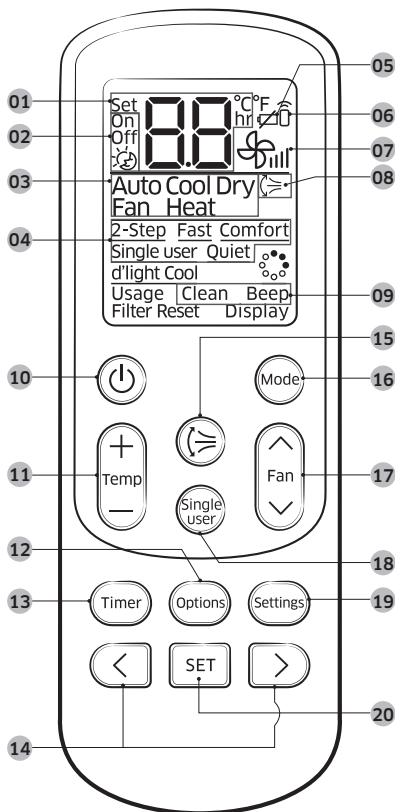

- 01 Indikator podešene temperature
- 02 Indikator opcije tajmera
- 03 Indikator radnog režima
- 04 Indikator opcija
- 05 Indikator prazne baterije
- 06 Indikator prenosa
- 07 Indikator brzine ventilatora
- 08 Indikator vertikalnog strujanja vazduha
- 09 Indikator postavki
- 10 Dugme za napajanje
- 11 Dugme za temperaturu
- 12 Dugme za opcije
- 13 Dugme za tajmer
- 14 Dugme za smer/biranje
- 15 Dugme za vertikalno strujanje vazduha
- 16 Dugme za režim
- 17 Dugme za brzinu ventilatora
- 18 Dugme za jedan korisnik
- 19 Dugme za postavke
- 20 Dugme PODEŠAVANJE

NAPOMENA

- Opisi u ovom priručniku su uglavnom dati na osnovu dugmadi na daljinskom upravljaču.
- Iako se Virus Doctor (🦠) / d'light Cool / Usage / Filter Reset / Display prikazuje na ekranu daljinskog upravljača, ovaj režim nije dostupan za ovaj model.

Stavljanje baterija

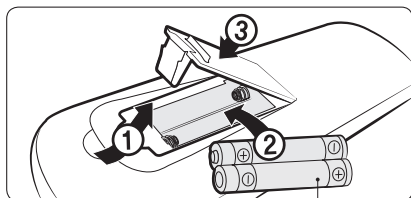

dve AAA baterije od 1,5V

Korišćenje daljinskog upravljača

Klima-uređaj možete lako da koristite tako što izaberete neki režim, a zatim regulišete temperaturu, brzinu ventilatora i smer vazduha.

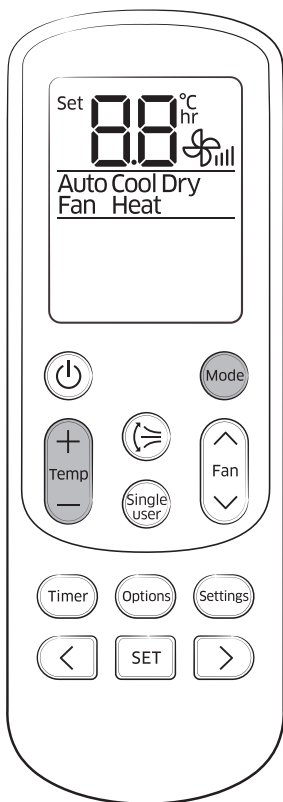

Kratik pregled

Radni režimi

Možete menjati trenutni režim između Auto, Cool, Dry, Fan i Heat ako pritisnete dugme .

Regulacija temperature

Temperaturu možete da regulišete u svakom režimu na sledeći način:

Režim	Regulacija temperature
Auto/Cool/Heat	Podesite za 1°C u opsegu od 16°C do 30°C.
Dry	Podesite za 1°C u opsegu od 18 °C do 30°C.
Fan	Ne možete da regulišete temperaturu.

NAPOMENA

Režime Cool, Dry i Heat možete da koristite u sledećim uslovima:

Režim	Cool	Dry	Heat
Unutrašnja temperatura	Od 16 °C do 32 °C	Od 18 °C do 32 °C	27°C ili manje
Spoljašnja temperatura	Od -5 °C do 46 °C (**09/12**) Od -10 °C do 46 °C (**07/18/24**)	Od -5 °C do 46 °C (**09/12**) Od -10 °C do 46 °C (**07/18/24**)	Od -10 °C do 24 °C (**09/12**) Od -15 °C do 24 °C (**07/18/24**)
Unutrašnja vlažnost	Relativna vlažnost od 80% ili manje	-	-

- Ako klima-uređaj radi duže vreme u režimu Cool u vlažnoj sredini, može da dođe do kondenzacije.
- Ako spoljašnja temperatura padne na -5°C, kapacitet grejanja može da se smanji za 60% do 70% u odnosu na predviđeni.

Model : AJ***

Režim	Cool	Dry	Heat
Unutrašnja temperatura	Od 16 °C do 32 °C	Od 18 °C do 32 °C	27°C ili manje
Spoljašnja temperatura	Od -5 °C do 46 °C	Od -5 °C do 46 °C	Od -15 °C do 24 °C
Unutrašnja vlažnost	Relativna vlažnost od 80% ili manje	-	-
Komentar	AJ100*** Spoljašnja temperatura : Od -10°C do 46°C .	AJ100*** Spoljašnja temperatura : Od -10°C do 46°C .	

- Standardna temperatura za grejanje je 7°C. Ukoliko spoljašnja temperatura padne na nulu ili u minus, sposobnost grejanja može biti redukovana u zavisnosti od temperaturnih uslova.
- Ukoliko temperatura u prostoriji pređe 32°C, uređaj neće moći da hladi punom snagom.

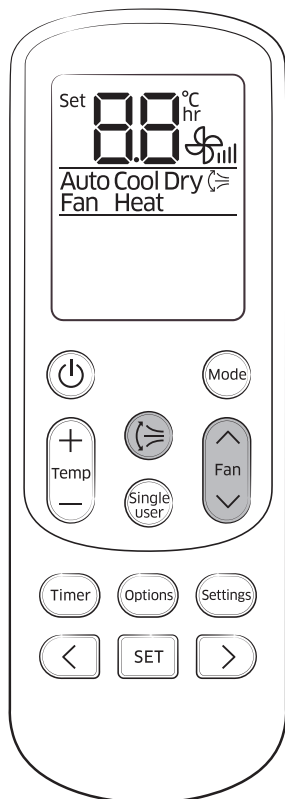
**Regulacija brzine ventilatora**

U svakom režimu možete da birate sledeće brzine ventilatora:

Režim	Raspoložive brzine ventilatora
Auto/Dry	☼ _{II} (Auto)
Cool/Heat	☼ _{II} (Auto), ☼ _I (Sporo), ☼ _{III} (Srednje), ☼ _{IV} (Brzo), ☼ _V (Turbo)
Fan	☼ _I (Sporo), ☼ _{III} (Srednje), ☼ _{IV} (Brzo), ☼ _V (Turbo)

Regulacija smera strujanja vazduha

Održavajte konstantan smer vertikalnog strujanja vazduha tako što ćete da zaustavite pomeranje krilca za vertikalno strujanje vazduha.

U radu ►

📖 NAPOMENA

- Ako ručno podesite krilce za vertikalno strujanje vazduha, možda neće potpuno da se zatvori kada isključite klima-uređaj.
- Možete da kontrolišete smer vertikalnog strujanja vazduha kada se funkcija good'sleep koristi u režimu Heat, ali ne i u režimu Cool.

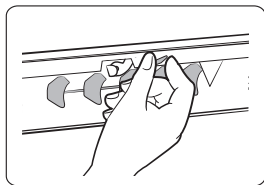

Horizontalno strujanje vazduha (ručno)

Održavajte konstantan smer horizontalnog strujanja vazduha tako što ćete ručno da promenite smer krilaca za horizontalno strujanje vazduha.

Korišćenje hlađenja

Pametne i snažne funkcije hlađenja Samsung klima-uređaja održavaju hladnu i prijatnu klimu u zatvorenom prostoru.

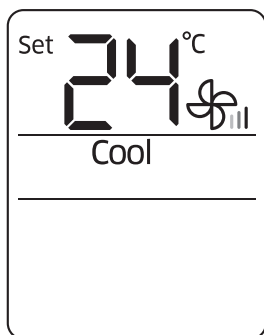

Režim Cool

Koristite režim Cool da biste održavali hladnu klimu po vrućem vremenu.



Izaberite Cool.

NAPOMENA

- Da bi vam bilo prijatno, održavajte temperaturu tako da razlika između unutrašnje i spoljašnje temperature bude najviše 5°C u režimu Cool.
- Nakon što izaberete režim Cool, izaberite željenu funkciju, temperaturu i brzinu ventilatora.
 - Da biste brzo rashladili prostoriju, izaberite nisku temperaturu i veliku brzinu ventilatora.
 - Da biste uštedeli energiju, izaberite visoku temperaturu i malu brzinu ventilatora.
 - Kada se unutrašnja temperatura približi podešenoj, kompresor će raditi na maloj brzini da bi štedeo energiju.

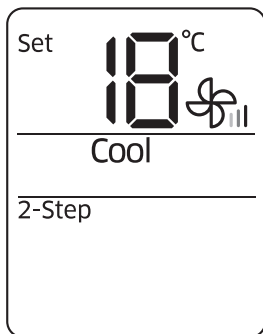

Funkcija hlađenja 2-Step

Koristite funkciju hlađenja 2-Step da biste brzo postigli podešenu temperaturu. Klima-uređaj automatski podešava brzinu ventilatora i smer strujanja vazduha. Ovu funkciju možete da izaberete samo u režimu Cool.

U režimu Cool ▶ ▶ ▶

Izaberite 2-Step. ▶

Korišćenje isušivanja

Funkcija isušivanja Samsung klima-uređaja održava suhu i prijatnu klimu u zatvorenom prostoru.

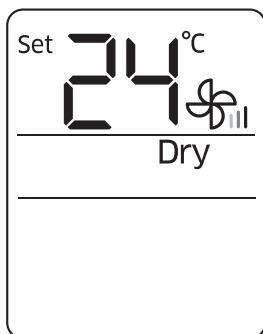

Režim Dry

Koristite režim Dry po kišovitom ili vlažnom vremenu.

▶ ▶ Izaberite Dry.

NAPOMENA

- Što je podešena temperatura niža, to je veći kapacitet isušivanja. Kada vam se učini da je trenutna vlažnost velika, podesite temperaturu na malu vrednost.
- Režim Dry ne možete da koristite za grejanje. Režim Dry je osmišljen da bi se proizveo propratni efekat hlađenja.

Korišćenje grejanja

Funkcije grejanja Samsung klima-uređaja održavaju toplu i prijatnu klimu u zatvorenom prostoru.

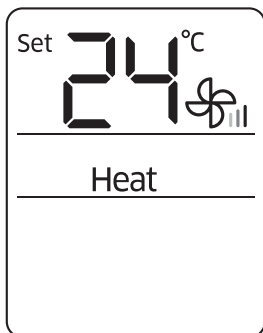

Režim Heat

Koristite režim Heat da biste održavali toplu klimu.



NAPOMENA

- Prilikom zagrevanja klima-uređaja, ventilator možda neće raditi od 3 do 5 minuta nakon uključivanja uređaja da bi se izbeglo uduvanje hladnog vazduha.
- Ako klima-uređaj nedovoljno greje, upotrebite dodatni aparat za grejanje u kombinaciji sa klima-uređajem.
- Kada je spoljna temperatura niska i vlažnost velika u režimu grejanja, mraz može da se stvori na spoljnom izmenjivaču toplote. Ovo takođe može da smanji efikasnost grejanja. Ako se ovo dogodi, klima-uređaj će aktivirati funkciju odmrzavanja od 5 do 12 minuta da bi uklonio mraz sa spoljnog izmenjivača toplote.
- Kada je aktivna funkcija odmrzavanja, vazduh neće izlaziti iz unutrašnje jedinice da bi se sprečio izlaz hladnog vazduha. Kada se završi funkcija odmrzavanja, posle nekog vremena će početi za izlazi topao vazduh.
- Ciklus funkcije odmrzavanja može da se skрати u zavisnosti od količine mraza na spoljnoj jedinici.
- Ciklus funkcije odmrzavanja takođe može da se skрати u zavisnosti od vlage koju stvaraju kiša i sneg.
- Kada je aktivna funkcija odmrzavanja, nećete moći da izaberete druge funkcije daljinskim upravljačem. Izaberite ih nakon što se završi funkcija odmrzavanja.

Brze i pametne karakteristike

Samsung klima-uređaj obezbeđuje razne dodatne funkcije.

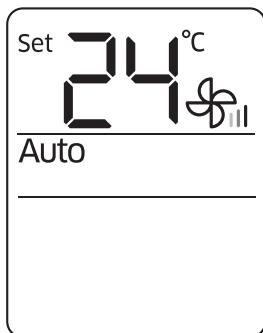

Režim Auto

Koristite režim Auto kada želite da klima-uređaj automatski reguliše svoj rad. Klima-uređaj će obezbediti najprijatniju moguću atmosferu.



NAPOMENA

- Kada izgleda da je unutrašnja temperatura viša ili niža od podešene tačke, klima-uređaj automatski proizvodi hladan vazduh radi smanjenja unutrašnje temperature ili topao vazduh radi povećanja unutrašnje temperature.

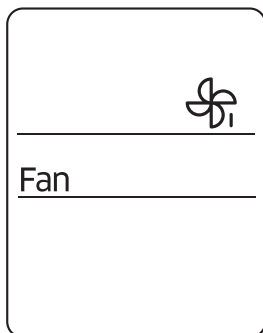

Režim Fan

Koristite režim Fan da bi klima-uređaj radio kao običan ventilator. Tada klima-uređaj proizvodi prirodno strujanje vazduha.



NAPOMENA

- Ako klima-uređaj nećete da koristite duže vreme, osušite ga tako što ćete uključiti režim Fan od 3 do 4 časa.
- Spoljašnja jedinica je napravljena tako da ne radi u režimu Fan da bi sprečila prolazak hladnog vazduha kroz jedinicu. Ovo je normalan rad, a ne neispravnost klima-uređaja.

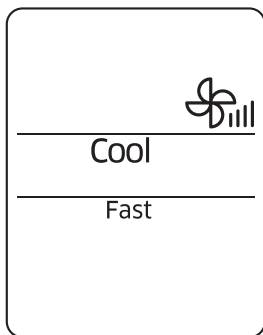

Funkcija Fast

Koristite funkciju Fast da biste brzo rashladili ili zagrijali prostoriju. Ova funkcija klima-uređaja obezbeđuje najjače hlađenje i grejanje. Ovu funkciju možete da izaberete u režimima Cool i Heat.

U režimu Cool ili Heat ►  ►   ►

Izaberite Fast. ► 

NAPOMENA

- Ako izaberete funkciju Fast prilikom korišćenja funkcija kao što su funkcija hlađenja 2-Step, Comfort, Single user, Quiet ili good'sleep, te funkcije će biti otkazane.
- Možete da promenite smer strujanja vazduha.
- Ne možete da promenite podešenu temperaturu i brzinu ventilatora.
- Kada izaberete funkciju Fast u režimu Heat, možda nećete moći da povećate brzinu ventilatora da biste sprečili duvanje hladnog vazduha.

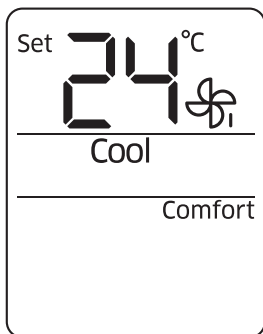

Funkcija Comfort

Koristite funkciju Comfort kada vam se čini da je trenutno hlađenje ili grejanje prejako. Tada klima-uređaj umereno hladi ili greje. Ovu funkciju možete da izaberete u režimima Cool i Heat.

U režimu Cool ili Heat ►  ►   ►

Izaberite Comfort. ► 

NAPOMENA

- Možete da promenite podešenu temperaturu i smer strujanja vazduha.
- Ne možete da promenite brzinu ventilatora.
- Ako izaberete funkciju Comfort prilikom korišćenja funkcija kao što su funkcija hlađenja 2-Step, Fast, Single user, Quiet ili good'sleep, te funkcije će biti otkazane.
- Ako vam se čini da je hlađenje ili grejanje prilikom korišćenja funkcije Comfort slabo, otkazite funkciju Comfort.

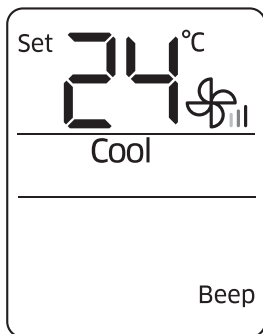

Funkcija zvučnog signala

Koristite funkciju zvučnog signala da biste uključili ili isključili zvučni signal koji se čuje kada pritisnete dugme na daljinskom upravljaču.

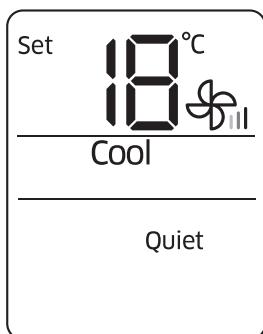

Funkcija Quiet

Koristite funkciju Quiet da biste smanjili radnu buku. Ovu funkciju možete da izaberete u režimima Cool i Heat.



NAPOMENA

- Možete da promenite podešenu temperaturu i smer strujanja vazduha.
- Ne možete da promenite brzinu ventilatora.
- Ako izaberete funkciju Quiet prilikom korišćenja funkcija kao što su funkcija hladenja 2-Step, Fast, Comfort, Single user ili good'sleep, te funkcije će biti otkazane.

Korišćenje koje štedi energiju

Ukoliko koristite multi sistem, ova funkcija nije podržana.

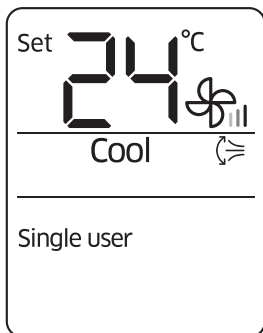

Funkcija Single user

Koristite funkciju Single user da biste smanjili potrošnju električne energije uz održavanje hladne ili tople klime. Ovu funkciju možete da izaberete u režimima Cool i Heat.

U režimu Cool ili Heat ▶



NAPOMENA

- Kada se pokrene funkcija Single user, pojavljuje se  na daljinskom upravljaču u trajanju od nekoliko sekundi, a zatim automatski počinje vertikalno strujanje vazduha.
- Ako izaberete funkciju Single user prilikom korišćenja funkcija kao što su funkcija hlađenja 2-Step, Fast, Comfort, Quiet ili good'sleep, ti režimi će biti otkazani.
- Nakon biranja funkcije Single user, možete da promenite podešenu temperaturu (od 24°C do 30°C u režimu Cool i od 16°C do 30°C u režimu Heat), brzinu ventilatora i smer vertikalnog strujanja vazduha.
- Nakon uključivanja funkcije Single user u režimu Cool pri podešenoj temperaturi nižoj od 24°C, podešena temperatura automatski raste do 24°C. Međutim, ako je podešena temperatura u opsegu od 25°C do 30°C, ona ostaje ista.
- Čak i nakon isključivanja funkcije Single user, vertikalno strujanje vazduha se nastavlja sve dok se ne isključi pomoću dugmeta za vertikalno strujanje vazduha .
- Takođe možete da pokrenete funkciju Single user tako što ćete pritisnuti taster Options (Opcije) .

U režimu Cool ili Heat ▶



Izaberite Single user. ▶



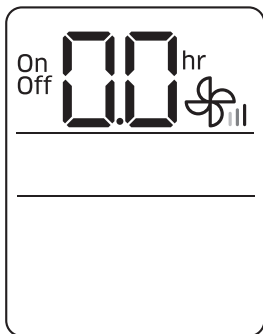

Funkcija vremenskog uključivanja/isključivanja

Koristite funkciju vremenskog uključivanja/isključivanja da biste uključili ili isključili klima-uređaj nakon vremena koje ste podesili.

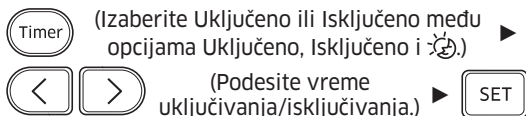

- Pritisnite dugme (Tajmera) da biste promenili trenutnu funkciju između **On**, **Off** i (good'sleep). (good'sleep) se prikazuje samo u režimima Cool i Heat.

NAPOMENA



- Vreme možete da podesite u opsegu od 0,5 do 24 časa. Podesite interval na 0,0 da biste otkazali funkciju vremenskog uključivanja/isključivanja.
- Kada pokrenete funkciju vremenskog uključivanja/isključivanja, prikazuje se indikator Tajmera () na ekranu unutrašnje jedinice.
- Nakon pokretanja funkcije vremenskog uključivanja, možete da promenite režim i podešenu temperaturu. Ne možete da promenite podešenu temperaturu u režimu Fan.
- Ne možete da podesite isto vreme za funkcije vremenskog uključivanja i isključivanja.

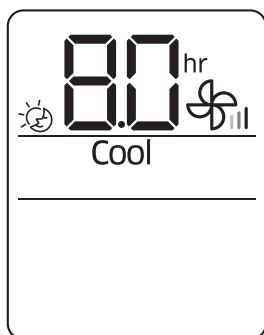

Kombinovanje funkcija vremenskog uključivanja i isključivanja	
Kada je klima-uređaj isključen	Primer) Vremensko uključivanje: 3 časa, Vremensko isključivanje: 5 časova Klima-uređaj se uključuje 3 časa nakon pokretanja funkcije vremenskog uključivanja/isključivanja, ostaje uključen 2 časa, a zatim se automatski isključuje.
Kada je klima-uređaj uključen	Primer) Vremensko uključivanje: 3 časa, Vremensko isključivanje: 1 čas Klima-uređaj se isključuje 1 čas nakon pokretanja funkcije vremenskog uključivanja/isključivanja, a zatim se uključuje 2 časa nakon isključivanja.



Funkcija good'sleep

Koristite funkciju good'sleep da biste dobro spavali noću i da biste štedeli energiju. Ovu funkciju možete da izaberete u režimima Cool i Heat.

U režimu Cool ili Heat ►  (Izaberite  među opcijama Uključeno, Isključeno i .) ►

  (Podesite radno vreme.) ► 

- Pritisnite dugme  (Tajmera) da biste promenili trenutnu funkciju između On, Off i  (good'sleep).

NAPOMENA

- Temperaturu možete da podešavate u koracima od 1 °C u opsegu od 16 °C do 30°C.
- Preporučene i optimalne podešene temperature u okviru funkcije good'sleep:

Režim	Preporučena podešena temperatura	Optimalna podešena temperatura
Cool	Od 25 °C do 27 °C	26 °C
Heat	Od 21 °C do 23 °C	22 °C

- Kada pokrenete funkciju good'sleep, prikazuje se indikator  (good'sleep) na ekranu unutrašnje jedinice.
- Radno vreme možete da podesite u opsegu od 0,5 do 12 časova. Podesite radno vreme na 0,0 da biste otkazali funkciju good'sleep.
- Podrazumevano radno vreme za funkciju good'sleep u režimu Cool je 8 sati. Ako je radno vreme podešeno na preko 5 časova, funkcija buđenja se pokreće 1 čas pre podešenog vremena. Klima-uređaj se automatski zaustavlja kada istekne radno vreme.
- Kada se funkcije vremenskog uključivanja, vremenskog isključivanja i Good'sleep preklapaju, klima-uređaj upravlja tajmerom koristeći samo funkciju koja je poslednja pokrenuta.

Kratak pregled čišćenja

Obavljanje funkcije automatskog čišćenja



Trajanje čišćenja (u minutima)	
Auto (Cool), Cool, Dry	30
Auto (Heat), Heat, Fan	15

NAPOMENA

- Kada podesite tajmer automatskog čišćenja, **Clean** trepće, a zatim nestaje sa ekrana daljinskog upravljača. Indikator tajmera (🕒) se takođe pojavljuje na ekranu unutrašnje jedinice.
- Kada je klima-uređaj isključen, funkcija automatskog čišćenja se pokreće čim je izaberete. Kada je klima-uređaj uključen, funkcija automatskog čišćenja se pokreće čim klima-uređaj prestane da radi.
- Prilikom obavljanja funkcije automatskog čišćenja, unutrašnji ventilator nastavlja da radi, a krilca za strujanje vazduha ostaju otvorena kako bi izbacila okolni vazduh.

Čišćenje spoljašnje površine unutrašnje jedinice i spoljašnje površine izmenjivača toplote na spoljašnjoj jedinici



Meka četka

Krpa navlažena mlakom vodom

Pre čišćenja, obavezno isključite opremu i isključite napojni utikač.

Poprsajte vodom da biste očistili od prašine.

OPREZ

- Ne koristite alkalni deterdžent za čišćenje ekrana.

- Ne koristite sumpornu kiselinu, hlorovodoničnu kiselinu ili organske rastvarače (razređivač, kerozin, aceton itd.) za čišćenje površina. Ne lepите nikakve nalepnice jer tako možete da oštetite površinu klima-uređaja.
- Kada treba da očistite i prekontrolišete izmenjivač toplote na spoljašnjoj jedinici, zatražite pomoć od lokalnog servisnog centra.

Čišćenje filtera

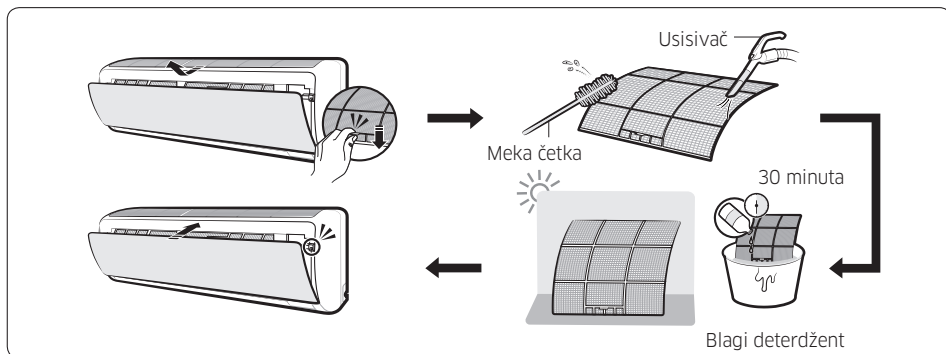

OPREZ

- Ne stružite filter za vazduh četkom ili drugim alatom za čišćenje. Tako filter može da se ošteti.
- Ne izlažite filter za vazduh direktnoj sunčevoj svetlosti prilikom sušenja.

NAPOMENA

- Očistite filter za vazduh svake 2 nedelje. Period čišćenja je promenljiv i zavisi od upotrebe i uslova u okruženju.
- Ako sušite filter za vazduh u vlažnoj oblasti, može da dođe do stvaranja neprijatnih mirisa. Ponovo ga očistite i osušite u dobro provetrenoj prostoriji.

Rešavanje problema

Ako klima-uređaj ne radi normalno, pogledajte sledeću tabelu da biste uštedeli vreme i izbegli nepotrebne troškove.

Problem	Rešenje
Klima-uređaj uopšte ne radi.	<ul style="list-style-type: none">• Proverite status napajanja i pokušajte ponovo da koristite klima-uređaj.• Uključite automatski prekidač, priključite napojni kabl i pokušajte ponovo da koristite klima-uređaj.• Proverite da li je izolator uključen.• Proverite da se ne koristi funkcija vremenskog isključivanja. Pokušajte ponovo da koristite klima-uređaj tako što ćete da pritisnete dugme za napajanje.
Promena temperature nije moguća.	<ul style="list-style-type: none">• Proverite da nije uključen režim Fan ili Fast. U ovim režimima klima-uređaj automatski reguliše podešenu temperaturu i vi ne možete da je menjate.
Hladan ili topao vazduh ne izlazi iz klima-uređaja.	<ul style="list-style-type: none">• Proverite da podešena temperatura nije viša (u režimu Cool) ili niža (u režimu Heat) od trenutne temperature. Pritisnite dugme za temperaturu na daljinskom upravljaču da biste promenili podešenu temperaturu.• Proverite da prljavština nije blokirala filter za vazduh. Ako je filter za vazduh blokiran, performanse hlađenja i grejanja mogu da se pogoršaju. Redovno uklanjajte prljavštinu.• Proverite da spoljašnja jedinica nije prekrivena i da nije postavljena blizu prepreka. Uklonite prekrivače i prepreke.

Problem	Rešenje
Hladan ili topao vazduh ne izlazi iz klima-uređaja.	<ul style="list-style-type: none">• Proverite da klima-uređaj ne koristi funkciju odmrzavanja. Kada se zimi formira led ili kada je spoljašnja temperatura previše niska, klima-uređaj automatski koristi funkciju odmrzavanja. Kada se koristi ova funkcija, unutrašnji ventilator ne radi i topao vazduh ne izlazi.• Proverite da vrata ili prozori nisu otvoreni. To može da pogorša performanse hlađenja ili grejanja. Zatvorite vrata i prozore.• Proverite da se klima-uređaj ne uključuje odmah po završetku hlađenja ili grejanja. U tom slučaju radi samo ventilator da bi se zaštitio kompresor spoljašnje jedinice.• Proverite da cev nije preduga. Kada je dužina cevi veća od maksimalne, performanse hlađenja i grejanja mogu da se pogoršaju.
Promena smera strujanja vazduha nije moguća.	<ul style="list-style-type: none">• Proverite da se ne koristi funkcija good'sleep. Kada se koristi ova funkcija, ne možete da regulišete smer strujanja vazduha. (Međutim, možete da regulišete smer strujanja vazduha ako se ova funkcija koristi u režimu Heat.)
Promena brzine ventilatora nije moguća.	<ul style="list-style-type: none">• Kada se koristi režim Auto, Dry ili Fast ili funkcija good'sleep u režimu Cool, klima-uređaj automatski reguliše brzinu ventilatora i vi ne možete da je promenite.

Problem	Rešenje
Daljinski upravljač ne radi.	<ul style="list-style-type: none"> • Zamenite baterije u daljinskom upravljaču. • Proverite da ništa ne blokira senzor daljinskog upravljača. • Proverite da se u blizini klima-uređaja ne nalaze jake svetiljke. Jako svetlo fluorescentnih sijalica ili neonskih lampi može da ometa električne talase.
Funkcija vremenskog uključivanja/ isključivanja ne radi.	<ul style="list-style-type: none"> • Proverite da li ste pritisnuli dugme PODEŠAVANJE na daljinskom upravljaču nakon što ste podesili vreme.
Indikator neprekidno trepće.	<ul style="list-style-type: none"> • Pritisnite dugme za napajanje da biste isključili klima-uređaj ili izvucite napojni kabl. Ako indikator i dalje trepće, pozovite servisni centar.
Neprijatni mirisi prodiru u prostoriju kada uređaj radi.	<ul style="list-style-type: none"> • Proverite da klima-uređaj ne radi u zadimljenoj oblasti. Provetrite prostoriju ili koristite klima-uređaj u režimu Fan od 3 do 4 časa. (Klima-uređaj nema komponente koje emituju jake i neprijatne mirise.) • Proverite da li su odvođi čisti. Čistite ih redovno.
Prijavljena je greška.	<ul style="list-style-type: none"> • Ako indikator unutrašnje jedinice trepće, pozovite najbliži servisni centar. Prosledite kôd greške servisnom centru.

Problem	Rešenje
Uređaj pravi buku.	<ul style="list-style-type: none"> • Kada se strujanje rashladnog sredstva menja, može da se čuje buka, što zavisi od statusa klima-uređaja. To je normalno.
Spoljašnja jedinica se dimi.	<ul style="list-style-type: none"> • Moguće je da nije reč o požaru, već o pari koju pravi izmenjivač toplote spoljašnje jedinice kada se funkcija odmrzavanja koristi u režimu Heat zimi.
Voda kaplje iz cevni spojeva na spoljašnjoj jedinici.	<ul style="list-style-type: none"> • Može da dođe do kondenzacije pri prekomernoj promeni okolne temperature. To je normalno.

Za obavljanje svoje antibakterijske funkcije, ovaj proizvod je obrađen biocidnom supstancom, srebrnim zeolitom.

IMATE LI PITANJA ILI KOMENTARE?

ZEMLJA	POZOVITE NAS	ILI NAS POSETITE NA
UK	0330 SAMSUNG (7267864)	www.samsung.com/uk/support
EIRE	0818 717100	www.samsung.com/ie/support
GERMANY	0180 6 SAMSUNG bzw. 0180 6 7267864* (*0,20 €/Anruf aus dem dt. Festnetz, aus dem Mobilfunk max. 0,60 €/Anruf) [HHP] 0180 6 M SAMSUNG bzw. 0180 6 67267864* (*0,20 €/Anruf aus dem dt. Festnetz, aus dem Mobilfunk max. 0,60 €/Anruf)	www.samsung.com/de/support
FRANCE	01 48 63 00 00	www.samsung.com/fr/support
ITALIA	800-SAMSUNG (800.7267864)	www.samsung.com/it/support
SPAIN	0034902172678 [HHP] 0034902167267	www.samsung.com/es/support
PORTUGAL	808 20 7267	www.samsung.com/pt/support
LUXEMBURG	261 03 710	www.samsung.com/be_fr/support
NETHERLANDS	088 90 90 100	www.samsung.com/nl/support
BELGIUM	02-201-24-18	www.samsung.com/be/support (Dutch) www.samsung.com/be_fr/support (French)
NORWAY	815 56480	www.samsung.com/no/support
DENMARK	70 70 19 70	www.samsung.com/dk/support
FINLAND	030-6227 515	www.samsung.com/fi/support
SWEDEN	0771 726 7864 (0771-SAMSUNG)	www.samsung.com/se/support
POLAND	801-172-678* lub +48 22 607-93-33* Dedykowana infolinia do obsługi zapytań dotyczących telefonów komórkowych: 801-672-678* lub +48 22 607-93-33* * (koszt połączenia według taryfy operatora)	www.samsung.com/pl/support
HUNGARY	0680SAMSUNG (0680-726-786) 0680PREMIUM (0680-773-648)	www.samsung.com/hu/support
AUSTRIA	0800-SAMSUNG (0800-7267864) [Only for Premium HA] 0800-366661 [Only for Dealers] 0810-112233	www.samsung.com/at/support
SWITZERLAND	0800 726 78 64 (0800-SAMSUNG)	www.samsung.com/ch/support (German) www.samsung.com/ch_fr/support (French)
CZECH	800 - SAMSUNG (800-726786)	www.samsung.com/cz/support
SLOVAKIA	0800 - SAMSUNG (0800-726 786)	www.samsung.com/sk/support
CROATIA	072 726 786	www.samsung.com/hr/support
BOSNIA	055 233 999	www.samsung.com/s/support
Republic of Macedonia	023 207 777	-
MONTENEGRO	020 405 888	www.samsung.com/support
SLOVENIA	080 697 267 (brezplačna številka)	www.samsung.com/si
SERBIA	011 321 6899	www.samsung.com/rs/support
BULGARIA	*3000 Цена в мрежата 0800 111 31. Безплатна телефонна линия	www.samsung.com/bg/support
ROMANIA	*8000 (apel in retea) 08008-726-78-64 (08008-SAMSUNG) Apel GRATUIT	www.samsung.com/ro/support
CYPRUS	8009 4000 only from landline, toll free	www.samsung.com/gr/support
GREECE	80111-SAMSUNG (80111 726 7864) only from land line (+30) 210 6897691 from mobile and land line	
LITHUANIA	8-800-77777	www.samsung.com/lt/support
LATVIA	8000-7267	www.samsung.com/lv/support
ESTONIA	800-7267	www.samsung.com/ee/support

